

# Синус-фильтры серии ISINOF

## Паспорт

По вопросам продаж и поддержки обращайтесь:

Алматы (727)345-47-04  
Ангарск (3955)60-70-56  
Архангельск (8182)63-90-72  
Астрахань (8512)99-46-04  
Барнаул (3852)73-04-60  
Белгород (4722)40-23-64  
Благовещенск (4162)22-76-07  
Брянск (4832)59-03-52  
Владивосток (423)249-28-31  
Владикавказ (8672)28-90-48  
Владимир (4922)49-43-18  
Волгоград (844)278-03-48  
Вологда (8172)26-41-59  
Воронеж (473)204-51-73  
Екатеринбург (343)384-55-89

Иваново (4932)77-34-06  
Ижевск (3412)26-03-58  
Иркутск (395)279-98-46  
Казань (843)206-01-48  
Калининград (4012)72-03-81  
Калуга (4842)92-23-67  
Кемерово (3842)65-04-62  
Киров (8332)68-02-04  
Коломна (4966)23-41-49  
Кострома (4942)77-07-48  
Краснодар (861)203-40-90  
Красноярск (391)204-63-61  
Курск (4712)77-13-04  
Курган (3522)50-90-47  
Липецк (4742)52-20-81

Магнитогорск (3519)55-03-13  
Москва (495)268-04-70  
Мурманск (8152)59-64-93  
Набережные Челны (8552)20-53-41  
Нижний Новгород (831)429-08-12  
Новокузнецк (3843)20-46-81  
Ноябрьск (3496)41-32-12  
Новосибирск (383)227-86-73  
Омск (3812)21-46-40  
Орел (4862)44-53-42  
Оренбург (3532)37-68-04  
Пенза (8412)22-31-16  
Петрозаводск (8142)55-98-37  
Псков (8112)59-10-37  
Пермь (342)205-81-47

Ростов-на-Дону (863)308-18-15  
Рязань (4912)46-61-64  
Самара (846)206-03-16  
Санкт-Петербург (812)309-46-40  
Саратов (845)249-38-78  
Севастополь (8692)22-31-93  
Саранск (8342)22-96-24  
Симферополь (3652)67-13-56  
Смоленск (4812)29-41-54  
Сочи (862)225-72-31  
Ставрополь (8652)20-65-13  
Сургут (3462)77-98-35  
Сыктывкар (8212)25-95-17  
Тамбов (4752)50-40-97  
Тверь (4822)63-31-35

Тольятти (8482)63-91-07  
Томск (3822)98-41-53  
Тула (4872)33-79-87  
Тюмень (3452)66-21-18  
Ульяновск (8422)24-23-59  
Улан-Удэ (3012)59-97-51  
Уфа (347)229-48-12  
Хабаровск (4212)92-98-04  
Чебоксары (8352)28-53-07  
Челябинск (351)202-03-61  
Череповец (8202)49-02-64  
Чита (3022)38-34-83  
Якутск (4112)23-90-97  
Ярославль (4852)69-52-93

Россия +7(495)268-04-70

Казахстан +(727)345-47-04

Беларусь +(375)257-127-884

Узбекистан +998(71)205-18-59

Киргизия +996(312)96-26-47

эл.почта: [its@nt-rt.ru](mailto:its@nt-rt.ru) || сайт: <https://instart.nt-rt.ru/>

**ПАСПОРТ****Выходной синус-фильтр серии ISINOF**

В данном паспорте представлена краткая информация о выходных синусных фильтрах ISINOF. Полная информация об основных технических и массогабаритных характеристиках, а также схема подключения и указания по хранению, монтажу и эксплуатации указаны в полном руководстве по эксплуатации, которое можно скачать на официальном сайте [instart-info.ru](http://instart-info.ru) в разделе «Поддержка и сервис» → «Документация».

Отсканируйте QR-код, чтобы посмотреть полную версию руководства по эксплуатации. Полное руководство также можно скачать на официальном сайте [instart-info.ru](http://instart-info.ru) в разделе «Поддержка и сервис» → «Документация»

**1. Сведения об изделии**

Комплектность поставки:

Изделие INSTART- 1 шт.

Паспорт - 1 шт.

Таблица 1 – Номинальные параметры серии ISINOF

✓	Модель	Несущая частота, кГц	Индуктивность, мГн	✓	Модель	Несущая частота, кГц	Индуктивность, мГн
	ISINOF-1.5/3.8-4	≥6	22,5		ISINOF-132/262-4	≥3	0,205
	ISINOF-2.2/6-4	≥6	16,3		ISINOF-160/317-4	≥3	0,171
	ISINOF-4.0/9-4	≥6	8,5		ISINOF-185/352-4	≥3	0,145
	ISINOF-5.5/13-4	≥5	3,1		ISINOF-200/413-4	≥2	0,137
	ISINOF-7.5/18-4	≥5	1,4		ISINOF-220/449-4	≥2	0,122
	ISINOF-11/24-4	≥4	2		ISINOF-250/484-4	≥2	0,106
	ISINOF-15/32-4	≥4	1,8		ISINOF-280/531-4	≥2	0,096
	ISINOF-18.5/39-4	≥4	1,2		ISINOF-315/605-4	≥2	0,122
	ISINOF-22/48-4	≥4	1		ISINOF-355/666-4	≥2	0,108
	ISINOF-30/63-4	≥3	0,87		ISINOF-400/754-4	≥2	0,096
	ISINOF-37/76-4	≥3	0,7		ISINOF-450/820-4	≥2	0,085
	ISINOF-45/91-4	≥3	0,59		ISINOF-500/930-4	≥2	0,078
	ISINOF-55/116-4	≥3	0,48		ISINOF-560/999-4	≥2	0,07
	ISINOF-75/150-4	≥3	0,35		ISINOF-630/1209-4	≥2	0,063
	ISINOF-90/181-4	≥3	0,3				
	ISINOF-110/216-4	≥3	0,246				

Система обозначения:

**ISINOF - W.W / V.V - Z**

1                      2                      3                      4

- |  |   |
|--|---|
| <p>1. ISINOF – серия выходных синусных фильтров</p> <p>2. W.W - мощность, кВт</p> <p>3. V.V - ток, А</p> | <p>4. Z - номинальное напряжение:</p> <p>4: 3 ~ 400 (380) В, 50/60 Гц;</p> <p>6: 3 ~ 690 (660) В, 50/60 Гц.</p> |
|--|---|

**2. Назначение изделия**

Выходной синусный фильтр предназначен для сглаживания импульсного напряжения на выходе частотного преобразователя путем преобразования ШИМ-сигнала в синусоидальное напряжение с минимальными гармоническими искажениями.

# INSTART

Таблица 2 – Технические характеристики серии ISINOF

Параметр	Значение
Диапазон напряжения на входе	3 ~ 400 В ± 10 %; 3 ~ 690 ± 10 %
Рабочая частота	50/60 Гц*
Несущая частота	Зависит от мощности, см. таблицу 1
Падение напряжения	4 % (на ЭД)** (при номинальном токе и частоте 50 Гц)
Максимальный ток, А	1,5 x I <sub>n</sub> (в течение 60 с, не чаще 1 раза в 10 минут)
Условия окружающей среды	Помещения закрытые, взрывобезопасные, без агрессивных паров и газов, температура от - 25 °С до + 45 °С влажность до 80 % (без конденсата), допустимая вибрация до 1.5g, атмосферное давление От 80 до 106 кПа, высота до 1000 м над уровнем моря.
Длина кабеля от ПЧ до фильтра	Минимальная (до 5 м для мощности < 90 кВт, до 10 м при мощности > 90 кВт)
Длина кабеля от ПЧ до ЭД	300 - 2000 м
Степень защиты	IP00
Способ охлаждения	Естественное воздушное

\*возможность использования до 120 Гц с понижением эксплуатационных характеристик.

\*\*При проектировании системы необходимо учитывать падение напряжения на дросселе.

### 3. Монтаж и подключение

Монтаж должен выполняться только квалифицированным персоналом с соблюдением правил электробезопасности.

Фильтр ISINOF должен устанавливаться в закрытый монтажный шкаф с ограниченным доступом, в котором необходимо обеспечить отвод выделяемого тепла, оставив не менее 100 мм свободного места сверху и снизу и не менее 50 мм по бокам (если фильтр монтируется рядом с другими устройствами). Размещение должно осуществляться на прочную несущую поверхность, исключающую вибрацию и смещение, в вертикальном положении.

Подключение осуществляется между преобразователем частоты и электродвигателем (как можно ближе к преобразователю частоты) (рисунок 1).



Рисунок 1 - Схема подключения на примере преобразователя частоты серии LC1

#### 4. Транспортировка, хранение и утилизация изделия

Условия транспортирования и хранения должны соответствовать ГОСТ 15150–69.

Хранить в закрытых взрывобезопасных помещениях без агрессивных паров и газов, при атмосферном давлении от 80 до 160 кПа, температуре от - 25 °С до + 45 °С и относительной влажности от 5 до 80 %, без конденсации влаги. Максимальная высота над уровнем моря - 1000 м.

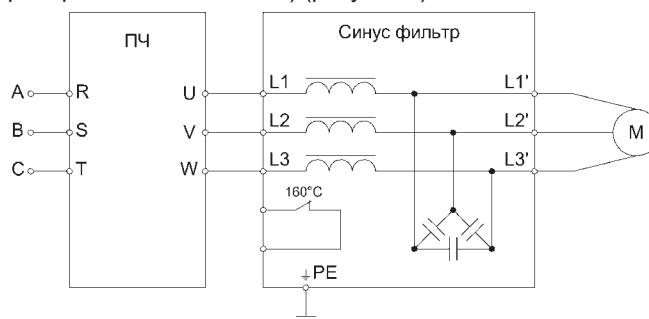
Оборудование, содержащее электрические компоненты, нельзя утилизировать вместе с бытовыми отходами, оно должно быть утилизировано отдельно в соответствии с местным действующим на момент утилизации законодательством.

#### 5. Приемка и испытания

Изделие, указанное в данном паспорте, прошло проверку, испытания и принято в соответствии с техническими условиями фирмы-изготовителя.

#### 6. Техническое обслуживание и срок службы

Срок службы фильтров серии ISINOF – календарное время от начала эксплуатации до момента наступления полной непригодности – не менее 10 лет.

Техническое обслуживание рекомендуется проводить не реже 1 раза в 3 месяца: выполнять проверку затяжки клемм и контроль крепления, а также очистку от пыли и загрязнений.

#### 7. Меры безопасности

##### ПРЕДУПРЕЖДЕНИЕ



Несоблюдение требований безопасности может привести как к повреждениям оборудования, так и к травмам персонала. Установку и ввод в эксплуатацию всегда следует планировать и выполнять в соответствии с местными законами и нормами. INSTART не принимает на себя никаких обязательств в случае нарушений местного законодательства и/или других норм и правил. Кроме того, пренебрежение нормативными документами может стать причиной неполадок привода, на которые не распространяется гарантия изготовителя.

Все работы по монтажу, подключению и техническому обслуживанию синус-фильтров должны выполняться только при полностью отключенном электропитании оборудования. Перед обслуживанием после отключения питания дождаться разряда конденсаторов (не менее 5 минут) и проверить отсутствие остаточного напряжения (< 50 В).

Запрещено использовать фильтр с видимыми повреждениями (трещины, вздутия, подтеки электролита).

Для предотвращения случайного прикосновения к токоведущим частям и ограничения теплового воздействия следует использовать защитные элементы (не входят в комплект поставки).

#### 8. Гарантийные обязательства

**Гарантийный срок** - один год (двенадцать месяцев) с даты производства.

8.1. Изготовитель гарантирует соответствие изделия требованиям безопасности при условии соблюдения покупателем правил транспортировки, хранения, монтажа и эксплуатации.

8.2. Гарантия распространяется на все дефекты, возникшие по вине изготовителя.

8.3. Гарантия не распространяется на дефекты, возникшие в случаях:

- нарушения паспортных режимов хранения, монтажа, ввода в эксплуатацию, эксплуатации и обслуживания изделия;

## INSTART

- ненадлежащей транспортировки и погрузочно-разгрузочных работ;
- наличия следов воздействия агрессивных сред и веществ;
- наличия повреждений, вызванных неправильными действиями покупателя;
- наличия следов постороннего вмешательства в конструкцию изделия.

### 9. Условия гарантийного обслуживания

- 9.1. Претензии к качеству изделия могут быть предъявлены в течение гарантийного срока.
- 9.2. Гарантийное изделие ремонтируется или обменивается на новое бесплатно. Решение о замене или ремонте изделия принимает сервисный центр.
- 9.3. Замененное изделие или его части, полученные в результате ремонта, переходят в собственность сервисного центра.
- 9.4. Затраты, связанные с демонтажом/монтажом неисправного изделия, а также упущенная выгода покупателю не возмещается.
- 9.5. В случае необоснованности претензии затраты на диагностику и экспертизу изделия оплачиваются покупателем.
- 9.6. Изделие принимается в гарантийный ремонт (а также при возврате) полностью укомплектованным.

При предъявлении претензий к качеству изделия покупатель предоставляет следующие документы:

- Акт рекламации; бланк размещен на следующем официальном сайте изготовителя в информационно-телекоммуникационной либо акт рекламации в произвольной форме, в котором покупателем указываются:
  - наименование организации или ФИО покупателя, фактический адрес и контактный телефон;
  - наименование и адрес организации, производившей монтаж;
  - электрическая схема и фотографии оборудования с установленным изделием;
  - основные настройки изделия;
  - краткое описание дефекта.
- Документ, подтверждающий покупку изделия;
- Акт выполненных пусконаладочных работ, либо акт ввода оборудования с установленным изделием в эксплуатацию;
- Настоящий паспорт.

### 10. Сведения об изготовителе и сертификации

#### Изготовитель:

Изготовитель: SHENZHEN SIKES ELECTRIC CO., LIMITED

Адрес: Building A, Junya Industrial Park, No.6 ,Jianya Road, Nanlang Street, Zhongshan City,Guangdong Province, China.

Дата производства:

ОТК

М.П.

## По вопросам продаж и поддержки обращайтесь:

Алматы (727)345-47-04  
Ангарск (3955)60-70-56  
Архангельск (8182)63-90-72  
Астрахань (8512)99-46-04  
Барнаул (3852)73-04-60  
Белгород (4722)40-23-64  
Благовещенск (4162)22-76-07  
Брянск (4832)59-03-52  
Владивосток (423)249-28-31  
Владикавказ (8672)28-90-48  
Владимир (4922)49-43-18  
Волгоград (844)278-03-48  
Вологда (8172)26-41-59  
Воронеж (473)204-51-73  
Екатеринбург (343)384-55-89

Иваново (4932)77-34-06  
Ижевск (3412)26-03-58  
Иркутск (395)279-98-46  
Казань (843)206-01-48  
Калининград (4012)72-03-81  
Калуга (4842)92-23-67  
Кемерово (3842)65-04-62  
Киров (8332)68-02-04  
Коломна (4966)23-41-49  
Кострома (4942)77-07-48  
Краснодар (861)203-40-90  
Красноярск (391)204-63-61  
Курск (4712)77-13-04  
Курган (3522)50-90-47  
Липецк (4742)52-20-81

Магнитогорск (3519)55-03-13  
Москва (495)268-04-70  
Мурманск (8152)59-64-93  
Набережные Челны (8552)20-53-41  
Нижний Новгород (831)429-08-12  
Новокузнецк (3843)20-46-81  
Ноябрьск (3496)41-32-12  
Новосибирск (383)227-86-73  
Омск (3812)21-46-40  
Орел (4862)44-53-42  
Оренбург (3532)37-68-04  
Пенза (8412)22-31-16  
Петрозаводск (8142)55-98-37  
Псков (8112)59-10-37  
Пермь (342)205-81-47

Ростов-на-Дону (863)308-18-15  
Рязань (4912)46-61-64  
Самара (846)206-03-16  
Санкт-Петербург (812)309-46-40  
Саратов (845)249-38-78  
Севастополь (8692)22-31-93  
Саранск (8342)22-96-24  
Симферополь (3652)67-13-56  
Смоленск (4812)29-41-54  
Сочи (862)225-72-31  
Ставрополь (8652)20-65-13  
Сургут (3462)77-98-35  
Сыктывкар (8212)25-95-17  
Тамбов (4752)50-40-97  
Тверь (4822)63-31-35

Тольятти (8482)63-91-07  
Томск (3822)98-41-53  
Тула (4872)33-79-87  
Тюмень (3452)66-21-18  
Ульяновск (8422)24-23-59  
Улан-Удэ (3012)59-97-51  
Уфа (347)229-48-12  
Хабаровск (4212)92-98-04  
Чебоксары (8352)28-53-07  
Челябинск (351)202-03-61  
Череповец (8202)49-02-64  
Чита (3022)38-34-83  
Якутск (4112)23-90-97  
Ярославль (4852)69-52-93

Россия +7(495)268-04-70

Казахстан +(727)345-47-04

Беларусь +(375)257-127-884

Узбекистан +998(71)205-18-59

Киргизия +996(312)96-26-47

эл.почта: [its@nt-rt.ru](mailto:its@nt-rt.ru) || сайт: <https://instart.nt-rt.ru/>